

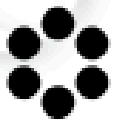

РУХ БЕЗ БАР'ЄРІВ



безбар'єрність



**Вінницька
міська рада**

“Рух без бар'єрів”

– це національний проєкт під патронатом Першої Леді України Олени Зеленської, спрямований на створення безбар'єрного середовища у містах і громадах. Він охоплює фізичну, інформаційну, цифрову, економічну та освітню доступність, забезпечуючи комфортний простір для всіх громадян, зокрема людей з інвалідністю, батьків із дітьми, військових, людей старшого віку та інших маломобільних груп населення.



Що таке безбар'єрний маршрут?

Безбар'єрний маршрут – це комфортний і доступний шлях, який дозволяє людям з інвалідністю, літнім людям, батькам із візочками, особам з тимчасовими травмами та іншим аломобільним групам населення безперешкодно пересуватися громадським простором, отримувати необхідні послуги та брати активну участь у житті громади.

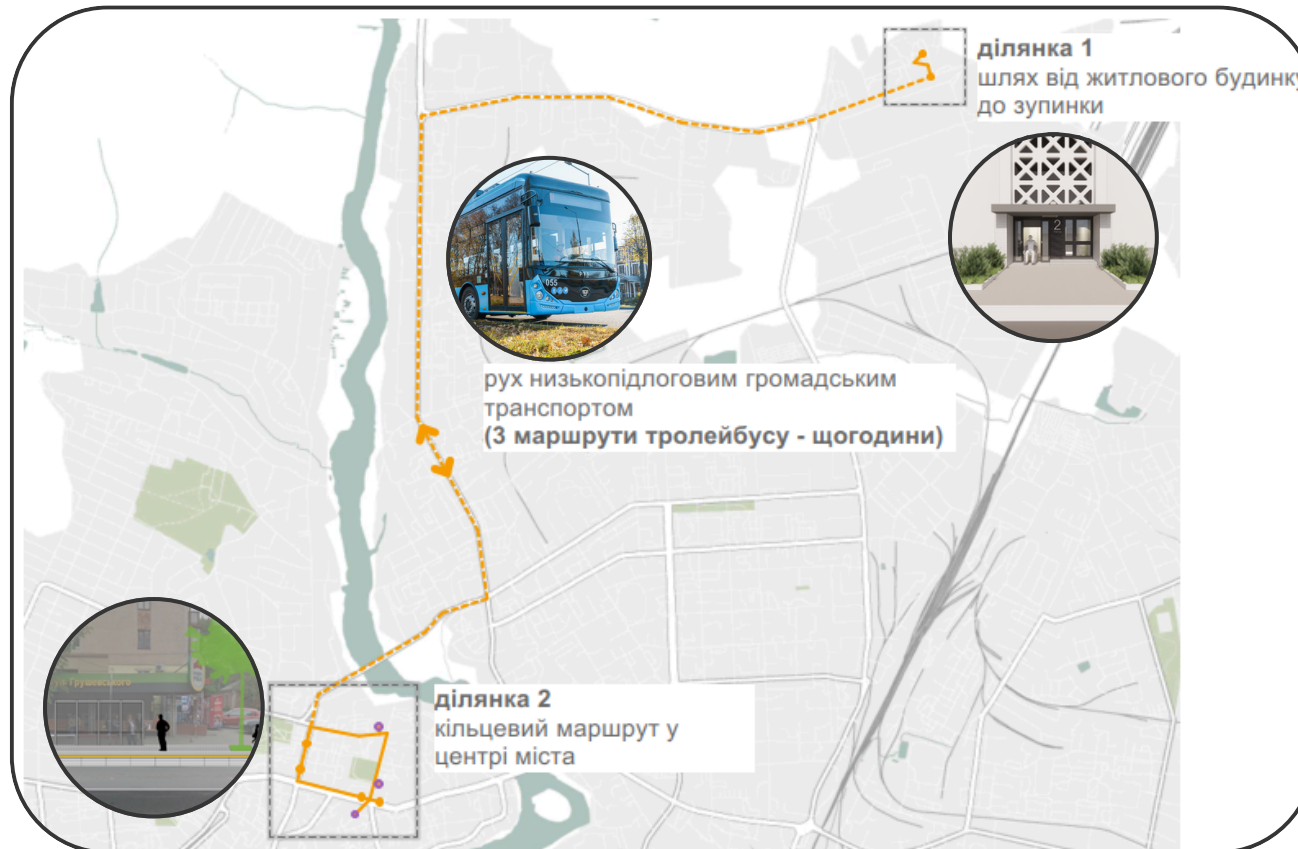

Мета проекту – створити зручні, адаптовані маршрути в містах і громадах, що враховують потреби людей з інвалідністю, батьків із маленькими дітьми, людей похилого віку, військових, які повертаються з пораненнями, а також інших категорій громадян, які стикаються з обмеженнями у доступі до простору, транспорту та послуг.

“Безбар’єрні маршрути” – це не лише загальнонаціональний проект, а конкретні зміни на рівні кожного міста та громади, які повинні втілюватися за активної участі місцевих органів влади.

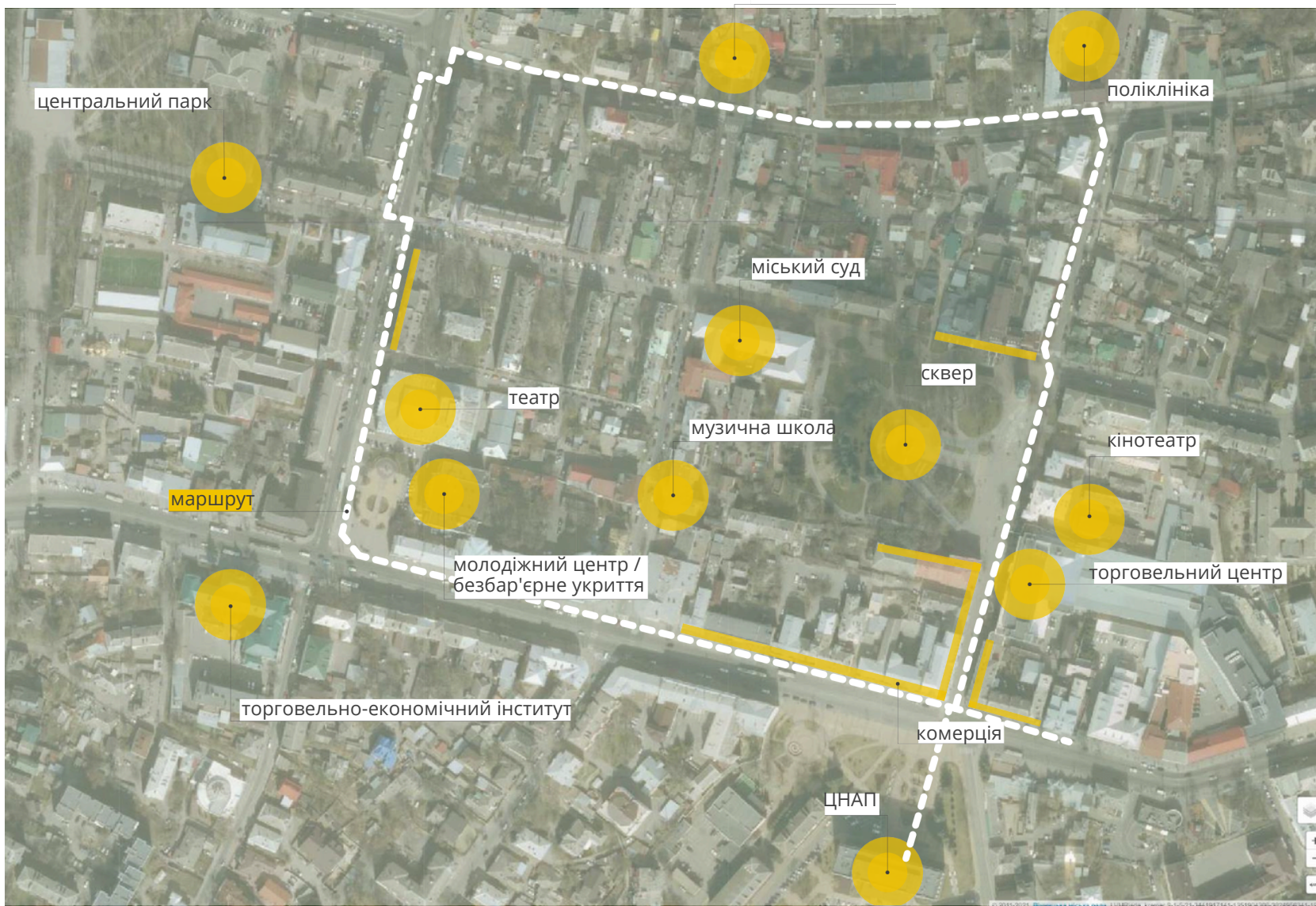



Вінницька міська територіальна громада стала однією з семи громад учасників пілотного флагманського проєкту Міністерства розвитку громад та територій України, в межах якого розроблено проєкт безбар'єрного маршруту в місті Вінниця, що проходить від житлового будинку, що розташований за адресою: м. Вінниця, вул. Сергія Зулінського, 49 до центру міста (вулиці: Соборна, Театральна, Магістратська, Миколи Оводова).

В умовах повномасштабної війни всі розуміють головний державний пріоритет – фінансування оборони та підтримка фронту. Водночас питання безбар'єрності не може бути відкладене, адже воно стало ще більш актуальним саме через війну. Велика кількість військових повертається з фронту з пораненнями, які потребують не лише медичної допомоги, а й повноцінної інтеграції у життя суспільства через доступний міський простір, транспорт і сервіси. Це питання справедливості – створення умов для людей, які віддали своє здоров'я за країну.



ЗАПРОШУЄМО ДО СПІВПРАЦІ !

Департамент відновлення та розвитку Вінницької
міської ради
Україна, 21050,
м. Вінниця, вул. Соборна 59
тел: (0432) 50-47-27
e-mail: DRD@vmr.gov.ua

Більше тут:



Безбар'єрний маршрут

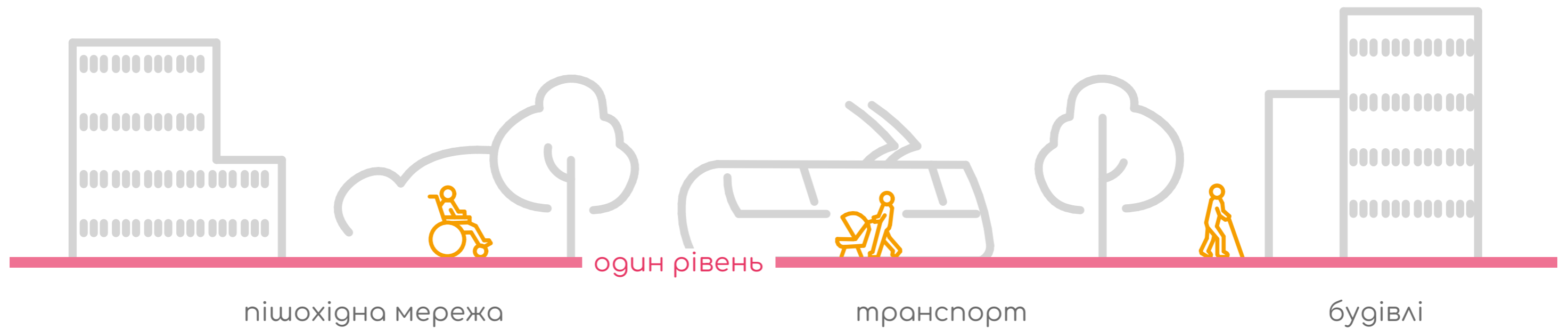

Статистика маломобільних груп у Вінниці

- люди з інвалідністю - близько 30 тис.
- люди з тимчасовим порушенням здоров'я - понад 13 273
- вагітні жінки, яких у місті – понад 3 800
- люди старшого віку - 88 000 тис.
- люди з дитячими візками, у Вінниці їх понад 9 524
- діти до 7-ми років, у Вінниці їх 15 590



Ми ставимо за мету до 2030 року ліквідувати перешкоди для руху маломобільних громадян на основних вулицях міста Вінниці

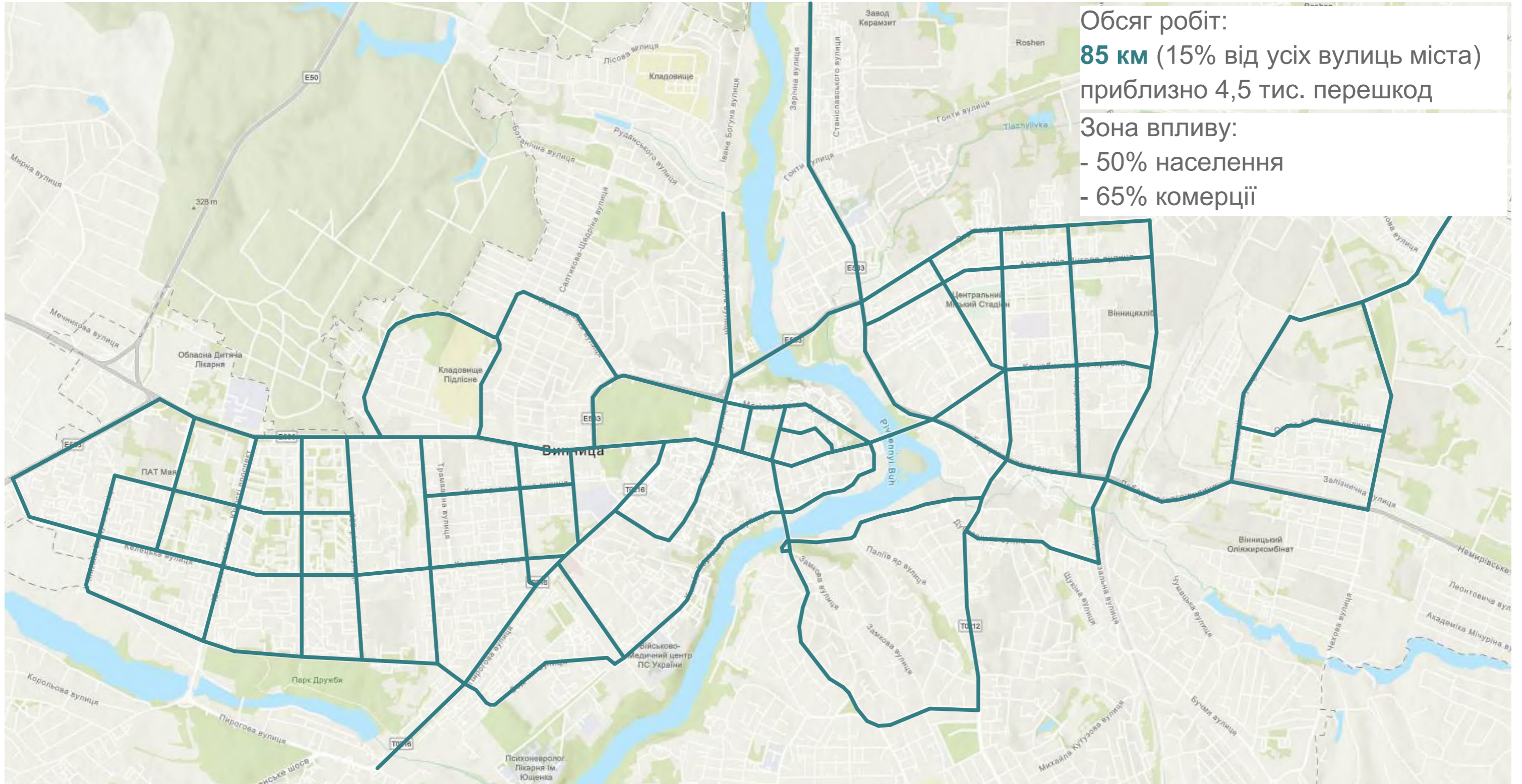

Моніторинг перешкод

Обстежено **43,4 км** тротуарів

23 перешкоди припадає

в середньому на 1 км тротуару

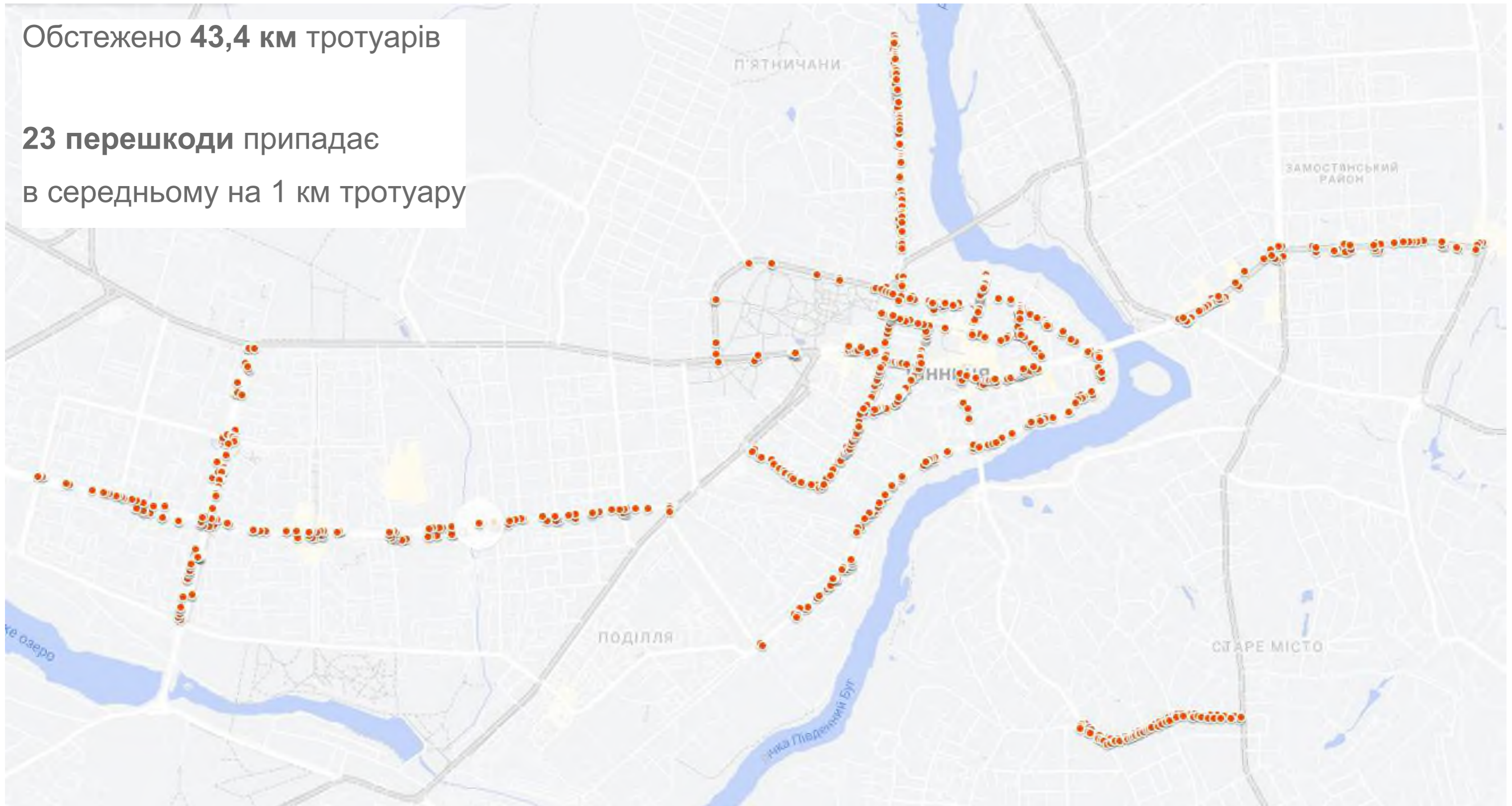

Результати дослідження тротуарів

23 перешкоди
припадає в середньому
на 1 км тротуару

ненормативні бордюрні пандуси (35%)



нерівності покриття >2 см (21%)



відкриті водовідвідні лотки (19%)



бордюри без пандусу (9%)



інше (15%)



довжина вулиць (тротуарів), км

Етапність реалізації

1 етап

7,5 (15) км

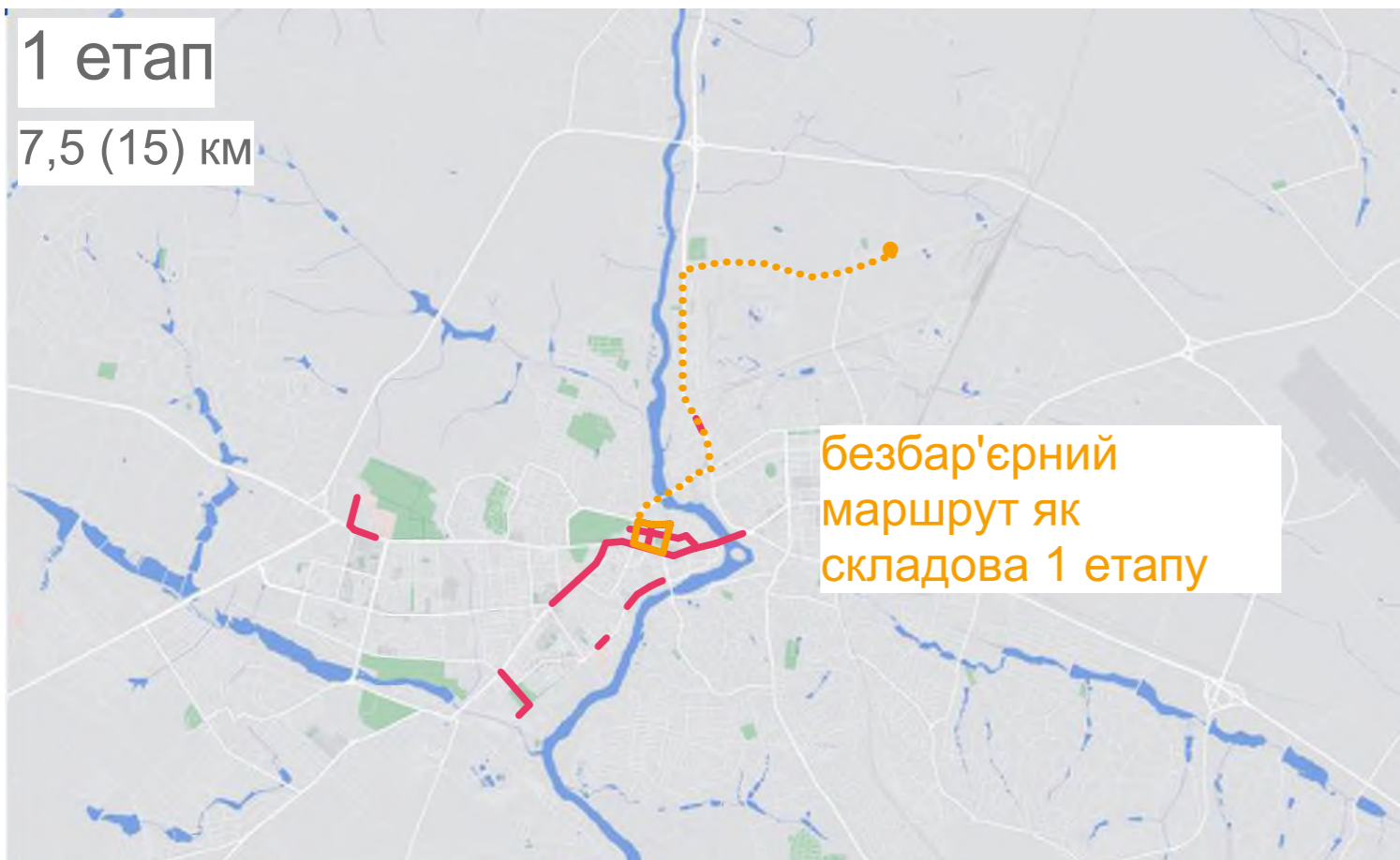

2 етап

25 (50) км



3 етап

50 (100) км



4 етап

85 (170) км

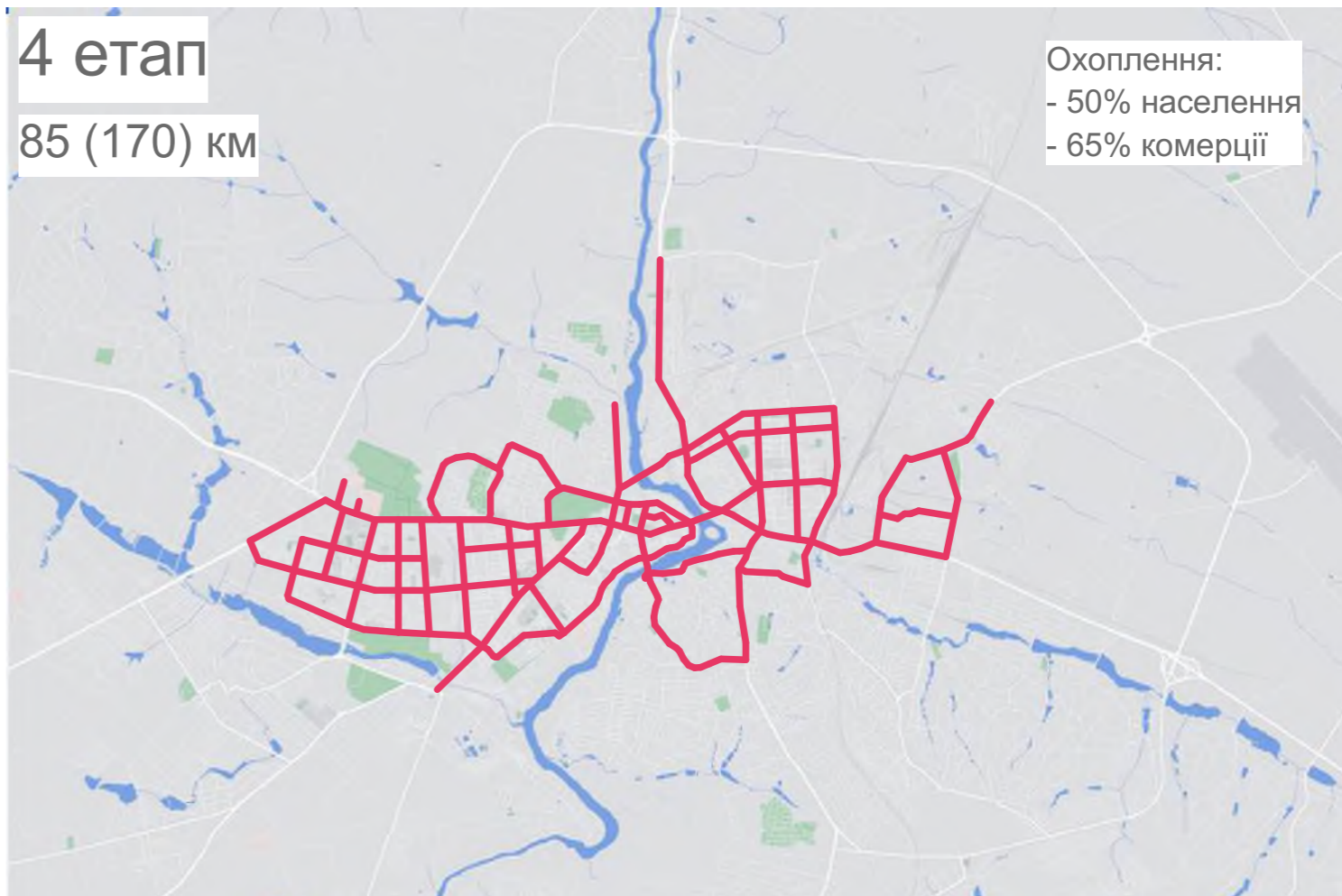

Охоплення:
- 50% населення
- 65% комерції

Створення безбар'єрного маршруту

Ідея безбар'єрного маршруту полягає у створенні зв'язку між закладами у центрі міста та одним із житлових будинків, у якому проживає ветеран з інвалідністю. На цьому маршруті зустрічаються усі типові елементи інфраструктури:

- під'їзд житлового будинку
- тротуари
- зупинки громадського транспорту



Схема безбар'єрного маршруту



ділянка 1
шлях від житлового будинку
до зупинки

рух низькопідлоговим громадським
транспортом
(3 маршрути тролейбусу - щогодини)

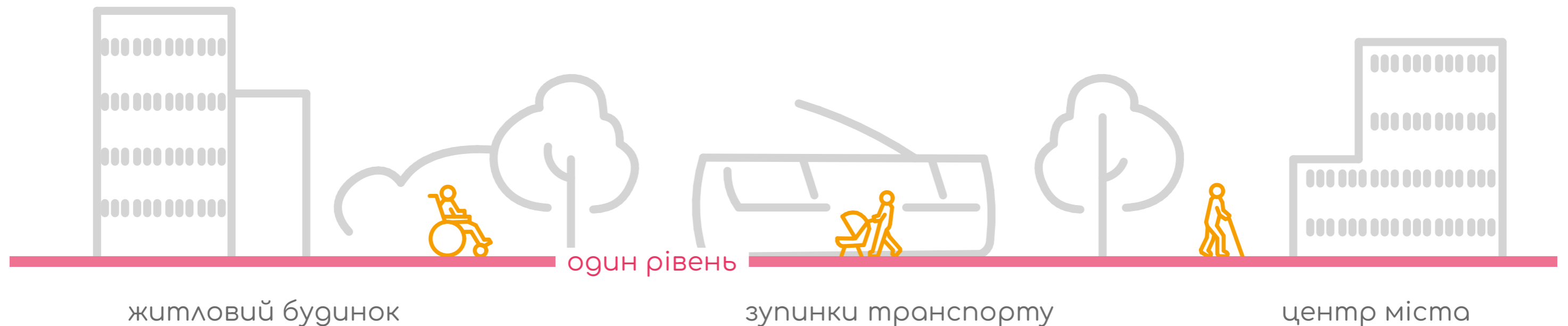
ділянка 2
кільцевий маршрут у
центрі міста



Точки тяжіння



© 2011-2021. Вінницька міська рада. | VMRtsda_kramar-S-1-5-21-3441917141-1351904306-3824956341-19214





вихід з дому
реконструкція ліфту
адаптація входу у під'їзд

шлях до / від зупинки
влаштування нормативних понижень
ремонт тротуарів
(згідно зі стандартом)



зупинки громадського транспорту
реконструкція платформ
(згідно зі стандартом)

перехід через вулицю
влаштування безпечного та зручного
переходу (згідно зі стандартом)



ділянка 2



-  - безбар'єрні ділянки
-  - ремонт тротуарів
(згідно стандарту)
-  - влаштування переходів
(згідно стандарту)



Кількість перешкод



Тротуари

ДО



ПІСЛЯ



ТИП 14 Тротуари. Водовідведення

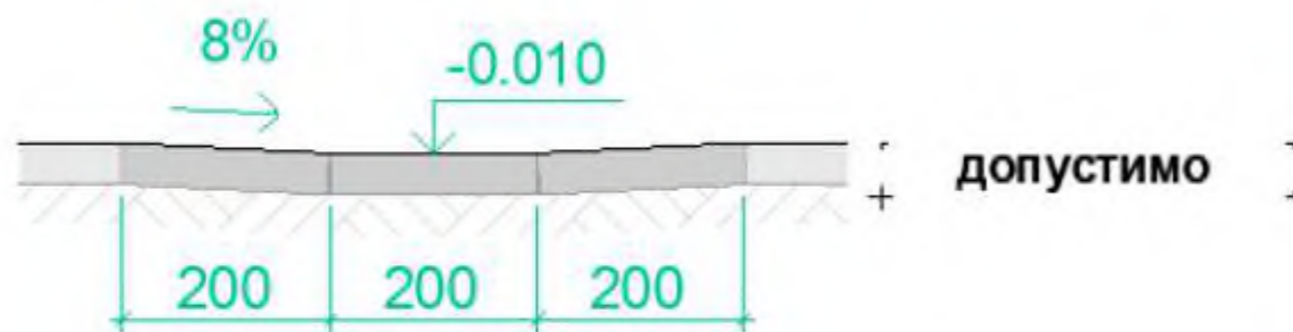

Водостоки на тротуарах повинні бути закриті решіткою з чарунками не більше 0,015 м в одному з напрямків

(ДБН В.2.2-40:2018 п.5.1.4)

Застосування відкритих вводовідвідних лотків **не допускається**.

У місцях випуску води із водостічних труб замість водовідвідних лотків може застосовуватись плавне пониження покриття тротуару на глибину 1 см з ухилом країв не більше 8%.

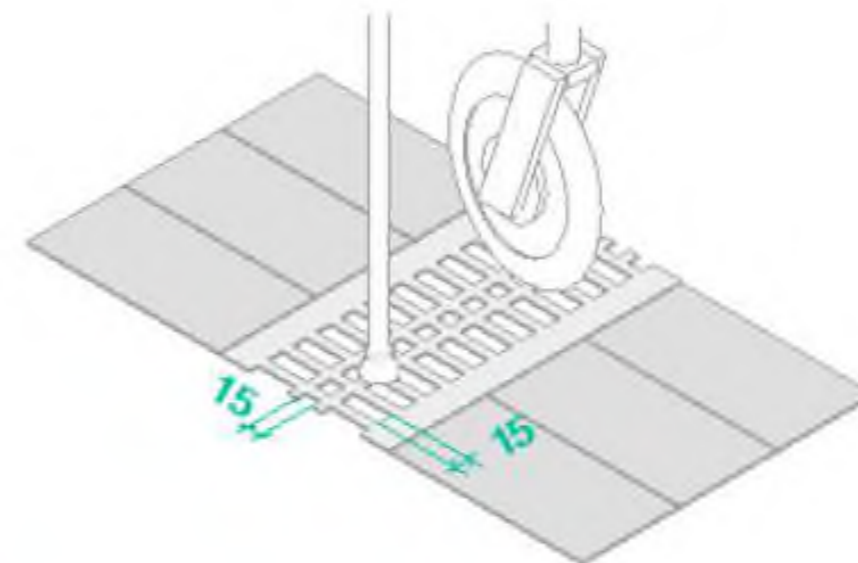

ДО



ПІСЛЯ



ТИП 7 Бордюрний пандусна на прямій ділянці тротуару

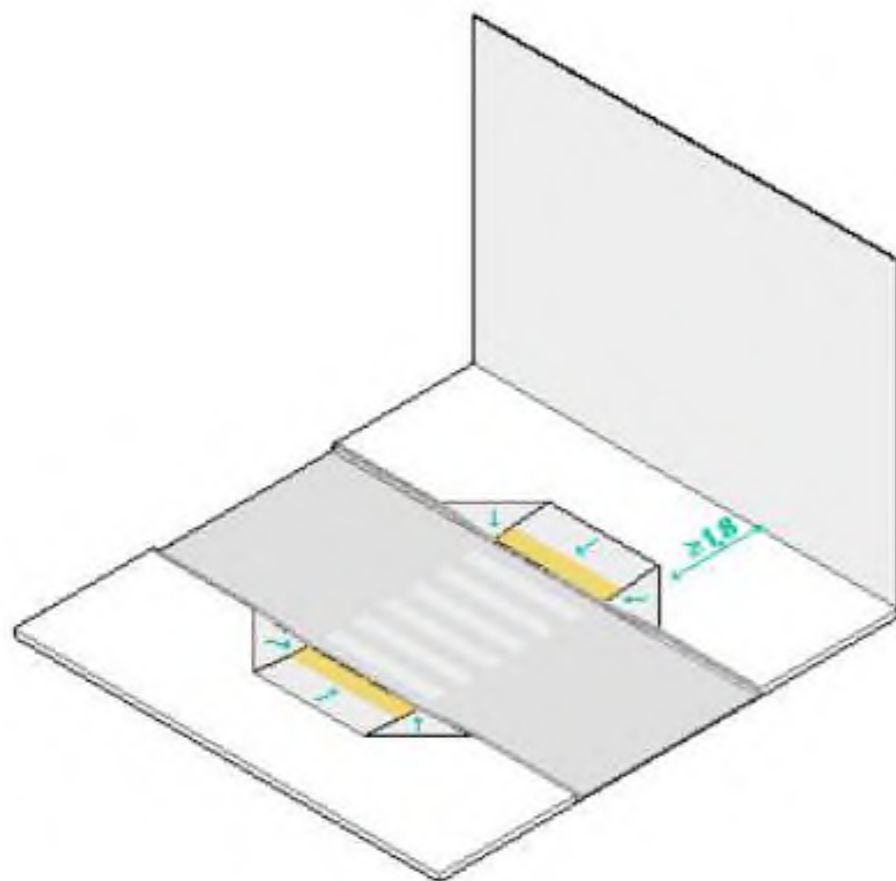

Рекомендований ухил пандусу - до 5%. Максимальний ухил пандусу не повинен перевищувати 8%. (див. вимоги до ухилів відкритих пандусів).

(ДБН В.2.2-40:2018 п. 5.3.1, додаток Д)

Спеціальні попереджувальні тактильні смуги (ТС) повинні бути завширшки не менше ніж 0,3-0,6 м та мати рельєф у вигляді зрізаних конусів заввишки 0,004-0,005 м.

Початок попереджувальної ТС повинен знаходитись не менше ніж за 0,2 м і не більше ніж 0,8 м до перешкоди

(ДБН В.2.2-40:2018 п.8.2.9)

Попереджувальні ТС повинні мати ширину відповідно до ширини перешкоди на шляху руху. Попереджувальні ТС обов'язково встановлюються паралельно відносно бар'єру (перешкоди) під кутом 90° відносно подальшого необхідного шляху руху у місцях пониження бордюрного каменю.

(ДБН В.2.2-40:2018 п.8.2.10)

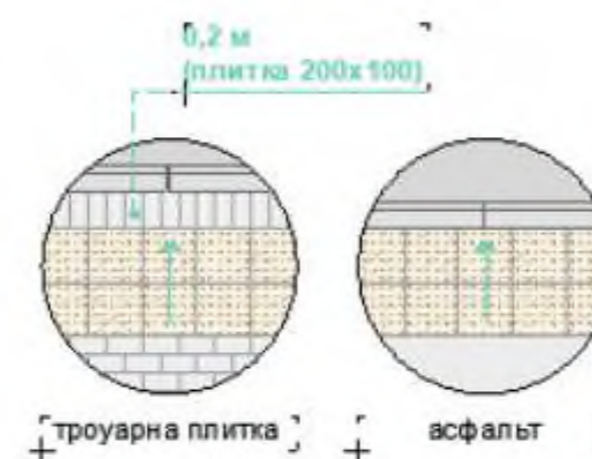
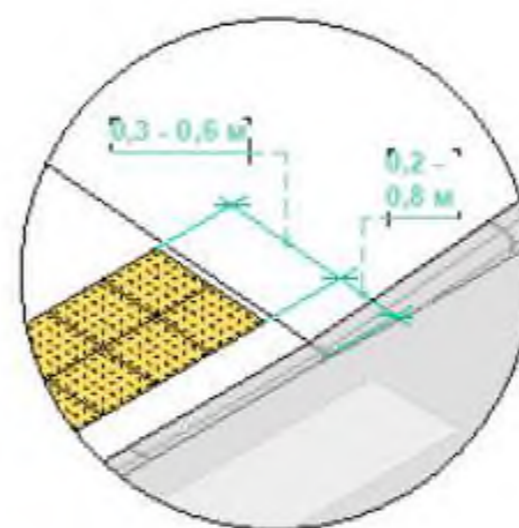
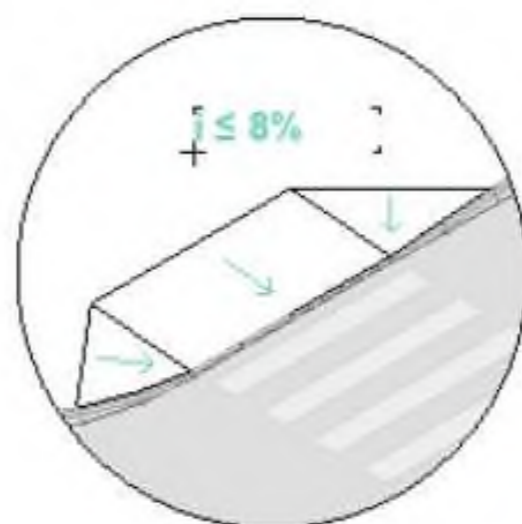
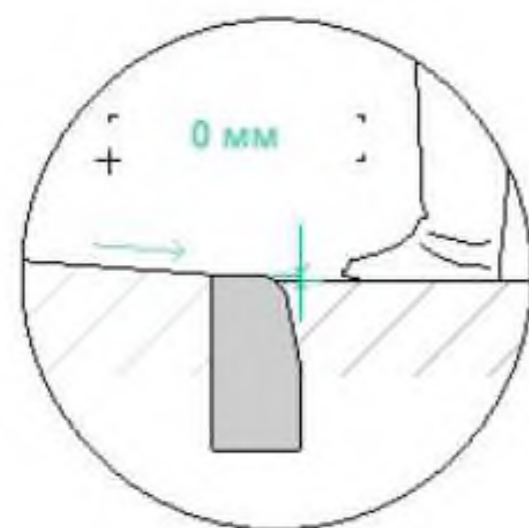

Зупинка громадського транспорту

ДО



ПІСЛЯ



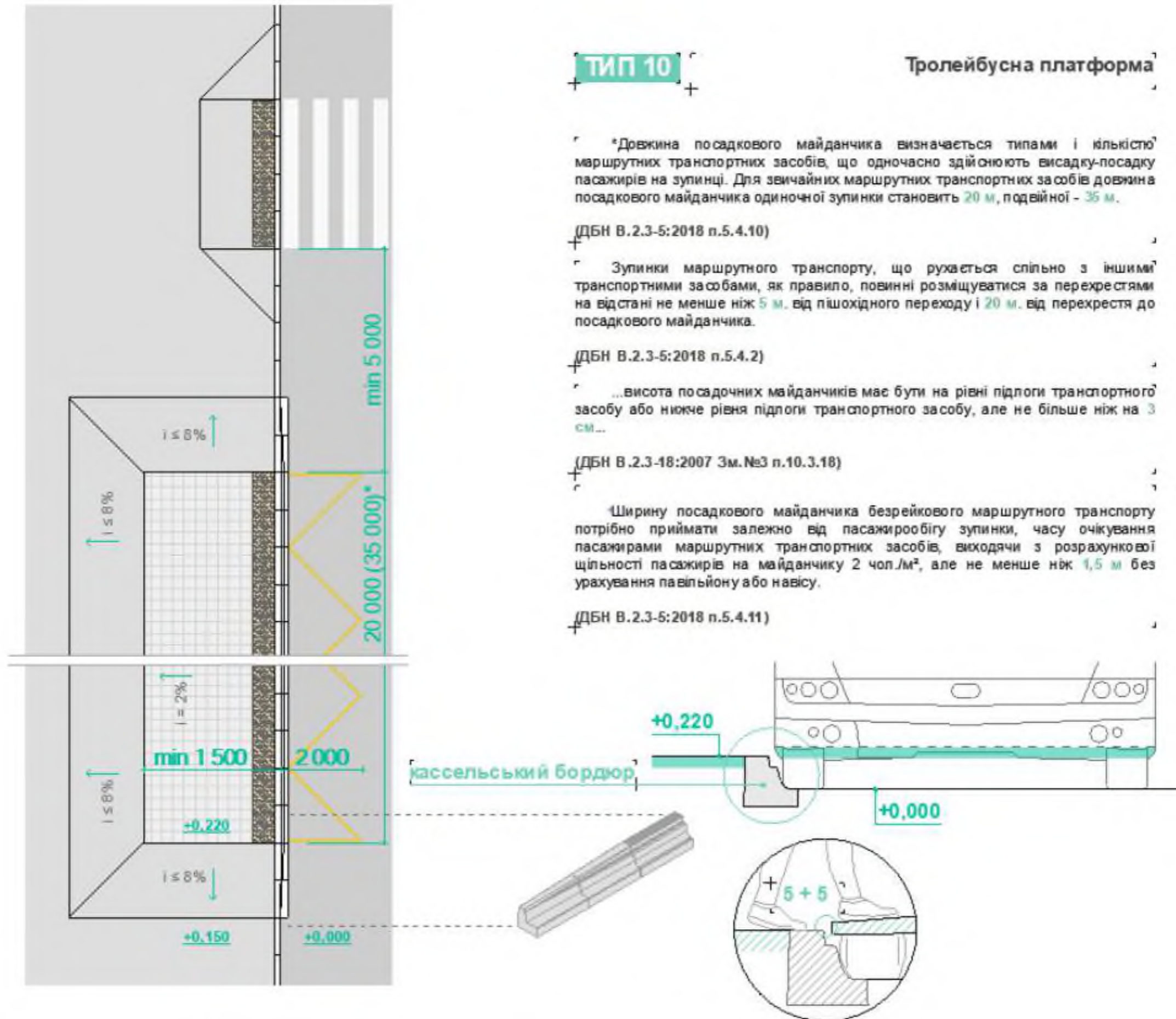

ДО



ПІСЛЯ



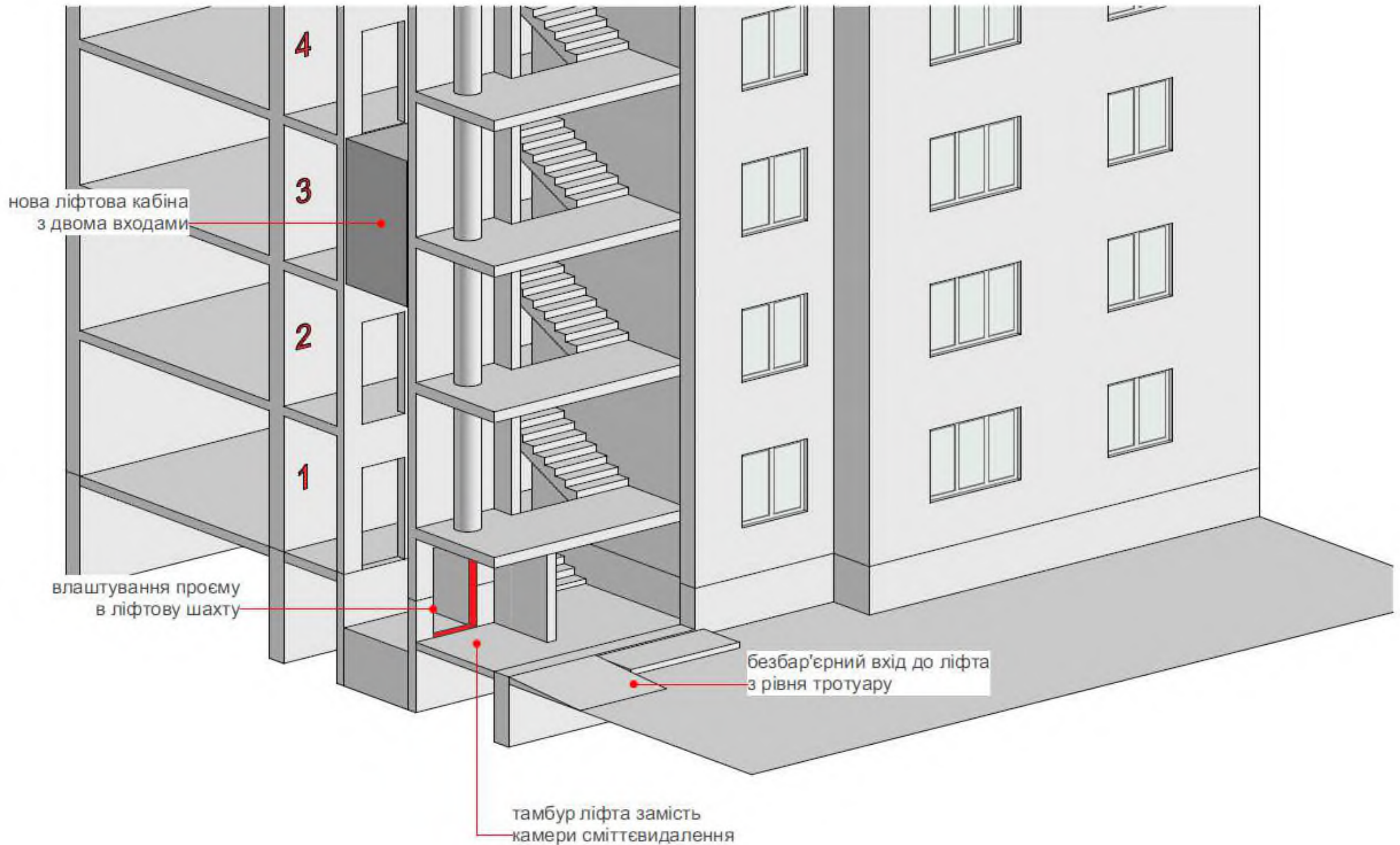

Заходи з облаштування безбар'єрного маршруту

- Поточний ремонт тротуарів на вул. Театральна, Соборна, Оводова та Магістратська із ліквідацією перешкод для руху маломобільних громадян;
- Реконструкція тролейбусно/автобусної зупинки на вул. Театральна із влаштуванням "Кассельського бордюру";
- Заміна ліфта та ремонт вхідної групи у багатоквартирному житловому будинку по вул. Зулінського, 49.
- Поточний ремонт тротуару на ділянці від будинку по вул. Зулінського, 49 до тролейбусної зупинки "Мікрорайон ВПЗ"



- Підвищено рівень безбар'єрності середовища на основних вулицях у центрі м. Вінниця;
- Реалізовано унікальний пілотний проект зі створення безбар'єрного доступу до ліфта у типовому багатоквартирному житловому будинку

